

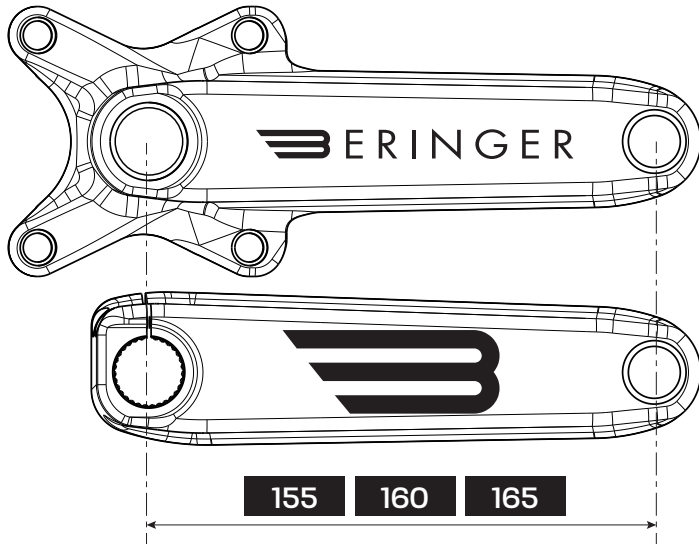

PÉDALIER BMX RACE J2

INFORMATIONS PRODUIT



Axe acier intégré CrMo de diamètre 24 mm

Poids : 618 gr (manivelle 165 mm)

Manivelles creuses usinées CNC dans de l'aluminium forgé 6082 - Technologie aéronautique

Montage avec couronne 4 points entraxe 104 mm

Q-Factor : 154 mm

Ligne de chaîne : 42,5 mm à 43,5 mm

Livré sans boîtier

Beringer SAS
308 rue du Sou
69220 St Jean d'Ardières
FRANCE

contact@ride-beringer.com



RIDE-BERINGER.COM



Couleur d'anodisation au choix

orange, bleu, rouge, vert, violet, or, titane, silver (incolore)

FABRIQUÉ EN FRANCE

GARANTIE

Tous les produits Beringer Bicycle sont garantis 1 an à partir de la date d'achat contre les vices de fabrication. Une preuve d'achat sera demandée. Tout produit défectueux peut être retourné à Beringer Bicycle. Un bon de retour devra être joint, il vous sera envoyé après contact de l'équipe via notre site internet.

La garantie ne couvre pas les conséquences d'une usure normale du produit, du non-respect de la notice d'utilisation ou des instructions de montage, d'une utilisation non conforme du produit, d'une chute, d'une modification quelconque du produit.



PÉDALIER BMX RACE J2

LES COMPOSANTS



Tailles de manivelles disponibles (en mm)

JUNIOR J2

155

160

165

OUTILLAGES

Clef Allen de 5 mm
Clef dynamométrique
Graisse
Frein fillet

Beringer SAS
308 rue du Sou
69220 St Jean d'Ardières
FRANCE

contact@ride-beringer.com



RIDE-BERINGER.COM

VÉRIFICATIONS AVANT MONTAGE

1

Avant d'engager le montage du pédalier, il vous faudra vous assurer que vous avez un boîtier de roulement compatible installé sur votre BMX.
Le diamètre intérieur des roulements doit être de 24 mm, et la largeur du boîtier doit être de 68 mm.

MONTAGE DE LA COURONNE

2

Assurez-vous que les surfaces de contact soient propres sur la manivelle droite.
Reportez vous aux instructions du fabricant de l'étoile pour positionner l'étoile en vous assurant que son orientation est correcte. Utilisez les vis cheminées (non fournies).
Couple de serrage recommandé : 10-12 N.m

MONTAGE DU SOUS ENSEMBLE DROIT

3

Une fois la couronne assemblée sur la manivelle droite, retirez la vis d'ajustement (si celle-ci est en place au bout de l'axe). Graissez l'axe et glissez le dans le boîtier de pédalier. Il doit rentrer sans forcer. Vous pouvez vous aider d'un maillet en bois ou caoutchouc si vous rencontrez quelques difficultés à faire sortir la tête de l'axe de l'autre côté du boîtier. L'utilisation d'un marteau acier n'est pas recommandée!

MONTAGE DU SOUS ENSEMBLE GAUCHE

4

Une fois le sous ensemble droit mis en place sur votre BMX, vous pouvez ajouter des espaceurs pour ajuster votre ligne de chaîne, et enfin positionner le sous ensemble gauche sur la cannelure de l'axe ressortant. Le détrompeur sous la forme d'une dent plus grosse doit être positionné au niveau de la fente de la manivelle. Le sous ensemble gauche doit être poussé sur l'axe jusqu'à ce que l'ensemble soit en contact avec le boîtier de pédalier.

5

MONTAGE DES VIS

Une fois le sous ensemble gauche mis en place, vous pouvez ajouter du frein fillet sur le filetage de la vis d'ajustement et la vissez avec une clef Allen de 5 mm. Ce serrage servira à précontraindre le pédalier sur le boîtier.
Couple de serrage recommandé : 3 N.m
Il est important de respecter ce couple de serrage maxi pour ne pas risquer d'endommager la vis en aluminium, et d'entraîner une usure prématurée des roulements.

Mettez une goutte de frein fillet sur chaque vis CHC M6, puis vissez les dans les logements prévus à cet effet sur la manivelle gauche.

Couple de serrage recommandé : 10 N.m.

6

INSTALLATION DES PÉDALES

Assurez-vous que les rondelles d'appui sont bien en place, puis vissez les pédales dans les inserts
Couple de serrage recommandé : 20 N.m.

7

TEST SUR PISTE

Direction votre piste de BMX Race préférée pour tenter de battre vos meilleurs chrono !



BMX RACE E2 CRANKSET

PRODUCT INFORMATION

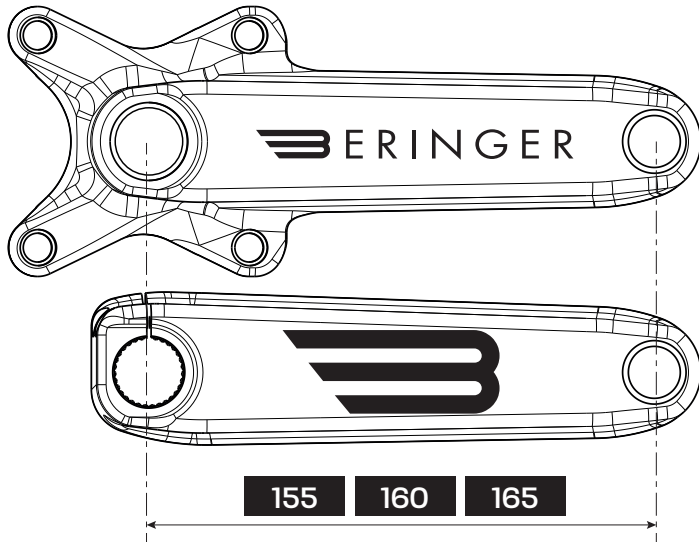

CrMo integrated steel shaft with 24 mm diameter and steel pedal notches

Weight: 680 gr (crank 175 mm)

CNC Machined Hollow Cranks in Forged Aluminum 6082 - Aerospace Technology

4 point spider cranks 104 BCD

Chainline from 42,5 mm to 43,5 mm (adjustment with rings)

Q-factor: 165 mm

Delivered without bearings

Beringer SAS
308 rue du Sou
69220 St Jean d'Ardières
FRANCE

contact@ride-beringer.com



RIDE-BERINGER.COM



Large choice of anodizing color

orange, blue, red, green, purple, gold, titanium, silver.

MADE IN FRANCE

WARRANTY

All Beringer Bicycle products have a 1 year warranty from the date of purchase for manufacturing defaults. Proof of purchase will be requested. Any defective product must be returned to Beringer Bicycle. After contacting the Beringer team via our website, a return slip will be sent to you. It will have to be attached when sending the defective part back to us.

The warranty does not cover normal wear and tear of the product, improper use of the product, an accident, or any modification of the product.



BMX RACE E2 CRANKSET

Drive with hollow aluminium crank and
24 mm steel spindle.
104 mm chainwheel not provided



To clean the cranks, never use solvents or alcohol or pressurized cleaners.
Use only clear water and soap.

THE COMPONENTS

Insert to mount the
pedals

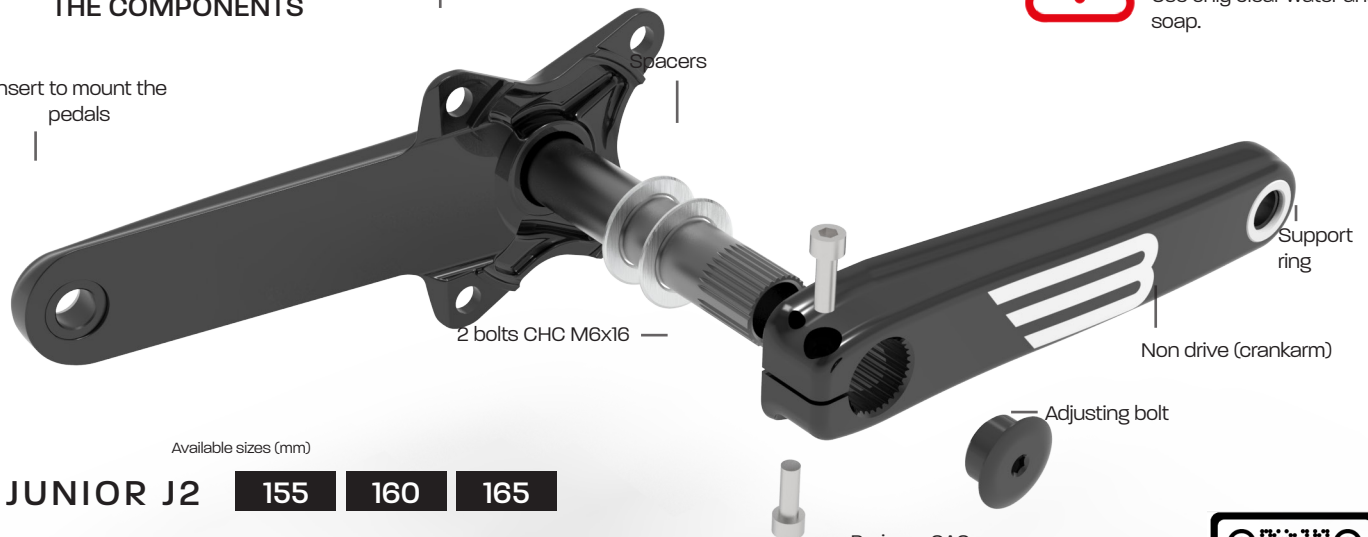

Available sizes (mm)

JUNIOR J2

155

160

165

TOOLS

5 mm hex

Torque wrench

Lubricating grease

Threadlock

Rubber mallet

Beringer SAS
308 rue du Sou
69220 St Jean d'Ardières
FRANCE

contact@ride-beringer.com



RIDE-BERINGER.COM

1 TO CHECK BEFORE ASSEMBLING

1

Before mounting the crankset, you will have to make sure that you have a compatible bottom bracket installed on your BMX. **The inside diameter of the bottom bracket must be 24 mm, and the width must be 68 mm.**

2 ASSEMBLY OF THE CHAINRING

2

Make sure the contact surfaces are clean on the drive crank. Refer to the chainring manufacturer's instructions to position it, making sure its orientation is correct. Use the chimney bolts (not supplied) to help. Take care of the length of the chimney bolts to ensure a strong assembly of the chainring.

Recommended tightening torque: 10-12 N.m

3 ASSEMBLY OF THE DRIVE CRANK

3

Once the chainring is assembled on the crank spider, remove the adjusting bolt (if it is in place at the end of the spindle). Grease the spindle, add a small spacer if necessary, and slide it into the bottom bracket. This action requires little effort and should go easily. You can use a wooden or rubber mallet if you have some difficulty in getting the head out of the spindle on the other side of the case.

Do not use a steel hammer for this operation!

4 ASSEMBLY OF THE NON-DRIVE CRANKARM

4

Once the drive crankarm set up on your BMX, you can position the non drive crankarm on the groove of the spindle. If necessary install some spacers over the spindle on non-drive side. Be sure you push enough the crank to put it in contact with the bottom bracket. A space between the end of the spindle and the side of the crank should remain to make possible the preload of the subset. This space shouldn't exceed 2 mm.

5

MOUNTING OF THE BOLTS

Once the non drive crankarm is in place, you can add threadlock on the thread of the adjustment bolt and tighten it with a 5 mm hex. This tightening will preload the pedals on the bearing.

Recommended tightening torque: 3 N.m.

It is important to respect this maximum tightening torque in order not to prevent damage to the aluminum bolt and to cause premature bearing wear.

Add some threadlock on the two bolts CHC M6, then screw it in the crankarm and respect the **recommended tightening torque: 10 N.m.**

6

PEDAL INSTALLATION

Screw the pedals into the inserts respecting the **recommended tightening torque: 20 N.m.**

7

TEST IT ON YOUR FAVORITE TRACK

Go to your favorite BMX Race track to try your bike and beat your fastest times!